

SF6101TB3



| | |
|------------------------------|--------------------|
| Categorie | 60 cm |
| Familia de produse | Cuptor |
| Alimentare cu energie | Electric |
| Sursă de căldură | ENERGIE ELECTRICĂ |
| Metodă de gătit | Termo-ventilat |
| Sistem de curățare | Curățare cu vapori |
| Cod EAN | 8017709329310 |



Estetică

| | | | |
|--------------------------|----------|------------------------|-------------------|
| Estetică | Linea | Serigraphy type | Symbols |
| Culoare | Negru | Ușă | Complet pe sticlă |
| Design | Flat | Mâner | Linea minimal |
| Material | Sticlă | Culoare mâner | Negru |
| Tip sticlă | Curățare | Logo | Silk screen |
| Serigraphy colour | Grey | | |

Comenzi



| | | | |
|--------------------------|-----------------|------------------------------------|-------|
| Nume afișaj | CompactScreen | Nr. de controale | 2 |
| Tehnologie afișaj | LCD | Butoane rotative de control | Linea |
| Setare control | Capete rotative | Controlează culoarea | Negru |



Programe/funcții

| | |
|--------------------------------|----|
| Nr. de funcții de gătit | 10 |
|--------------------------------|----|

Funcții tradiționale de gătit

| | | |
|---|--|---|
|  Static |  Ventilator asistat |  Circulaire |
|  Turbo |  Eco |  Grătar mare |
|  Grătar ventilator (mare) |  Bază |  Circulaire + inferior |
|  Pizza | | |

Alte funcții

| | | |
|--|--|---|
|  Dezghețare în funcție de timp |  Dovadă |  Sabat |
|--|--|---|

Funcții de curățare

| |
|---|
|  Curățare cu vapori |
|---|

Opțiuni



| | | | |
|--|--|-------------------------------|-------------|
| Opțiuni de stabilire a orei | Pornire întârziată și gătire automată finală | Alte opțiuni | Țineți cald |
| Supraveghetor minute | Da | Opțiunea demo Showroom | Da |
| Temporizatorul | 1 | Preîncălzire rapidă | Da |
| Control blocare/Siguranța copilului | Da | | |

Caracteristici tehnice



| | | | |
|--|------------------|---|---------------------|
| Temperatură minimă | 30 °C | Încălzirea este suspendată atunci când ușa este deschisă | Da |
| Temperatură maximă | 280 °C | Tipul de deschidere a ușii | Deschidere standard |
| Nr. de rafturi | 5 | Ușă | Ușă temperată |
| Tip rafturi | Rafturi metalice | Ușă detașabilă | Da |
| Grătar de înclinare | Da | Ușă interioară din sticlă plină | Da |
| N. de ventilatoare | 1 | Ușă interioară detașabilă | Da |
| Nr. lumini | 1 | Nr. total de uși de sticlă | 3 |
| Tip lumină | Halogen | Termostat de siguranță | Da |
| Lampă care poate fi înlocuită de utilizator | Da | Sistemul de răcire | Tangențial |
| Puterea de iluminare | 40 W | Cooling duct | Single |
| Lumină atunci când ușa este deschisă | Da | Dimensiuni spațiu cavitate utilizabilă (ÎxLxA) | 360x460x425 mm |
| Putere mai mică a elementului de încălzire | 1200 W | | |
| Element grătar – Putere | 1800 W | | |

Element de încălzire
circulară – Putere

2000 W

Controlul temperaturii
Material cavitate

Electronic
Email mereu curat

Etichetă performanță/energie



Clasa de eficiență
energetică A+

Volumul net al cavității 70 l

Consumul de energie pe
ciclu în modul
convențional 1.13 kWh

Consumul de energie în
modul convențional 4.07 MJ

Consumul de energie cu
convecția forțată a
aerului 2.45 MJ

Consumul de energie pe
ciclu în convecție forțată
de ventilator 0.68 kWh

Numărul de cavități 1

Indicele de eficiență
energetică 81 %

Accesorii incluse

Raft cu spătar 1

Introducere grindă 1

Tavă adâncă emailată 1

(40 mm)

Conexiune electrică

Tensiune 220-240 V

Curent 13 A

Putere nominală 3000 W

Frecvență (Hz) 50/60 Hz

Lungimea cablului de
alimentare 115 cm

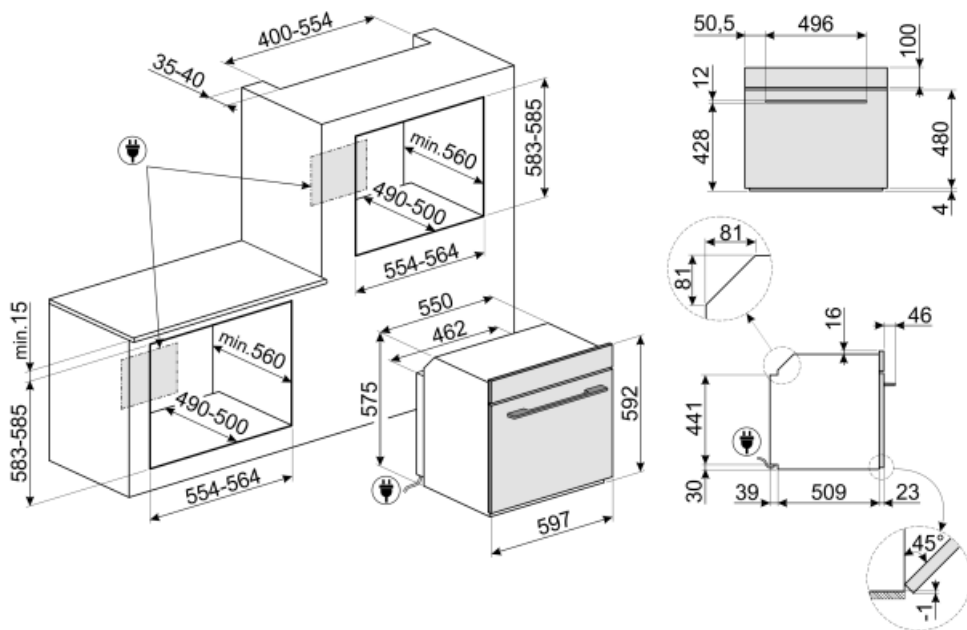

Not included accessories

GTP

** Ghidaje telescopice parțial extractibile (1 nivel)** Extracție: 300 mm
Material: Oțel Inoxidabil AISI 430 lustruit



PRTX

Piatră de pizza refractară cu mânăre. D=35cm Nu este adecvat pentru cuptoarele cu microunde. Potrivit pentru cuptoare cu gaz, pentru a fi pus pe grătar.



GT1P-2

Ghidaje telescopice parțial extractibile (1 nivel) pentru cuptoare cu cadre metalice. Lungime: 355,5 mm, extracție: 285 mm. Material: Oțel inoxidabil AISI 430 lustruit.



GTT

** Ghidaje telescopice complet extractibile (1 nivel)** Extracție: 433 mm
Material: Oțel inoxidabil AISI 430 lustruit



PR3845X

Oțel inoxidabil anti-amprente. Husă pentru mobilier în montarea pe coloană a mai multor cuptoare



BN620-1

Tavă emailată, 20 mm adâncime



PALPZ

Lopată de pizza cu mânerului pliabil
Lățime: 315 mm Lungime: 325 mm



















BN640

Tavă emailată, 40 mm adâncime



Symbols glossary (TT)

| | |
|---|--|
|  <p>Blocarea copiilor: unele modele sunt echipate cu un dispozitiv de blocare a programului/ciclului, astfel încât acesta să nu poată fi schimbat accidental.</p> |  <p>Sistem de răcire cu aer: pentru a asigura o temperatură sigură a suprafeței.</p> |
|  <p>Dezghețați în funcție de oră: Funcție de dezghețare manuală. La sfârșitul duratei stabilite, funcția se oprește.</p> |  <p>...</p> |
|  <p>Uși cu vitraj triplu: Numărul de uși vitrate.</p> |  <p>Electric</p> |
|  <p>A+: Clasa de eficiență energetică A+ ajută la economisirea a până la 10 % energie comparativ cu clasa A. Performanța maximă cu consum minim este garantată.</p> |  <p>Email Ever Clean: Emailul Ever Clean este aplicat în câmp electrostatic, colț cu colț și margine cu margine, pentru a preveni fisurarea sau crăparea în timp. Este un email pirolitic special, rezistent la acizi, care, pe lângă faptul că are un luciu plăcut, favorizează o mai bună curățare a pereților cuptorului, datorită porozității sale reduse. Este copt la peste 850° C și polimerizat lent la o rată determinată științific pentru a asigura o adâncime și o rezistență uniforme Emailul Ever Clean creează un finisaj impecabil atât pe interiorul cuptorului, cât și pe tăvi, făcând suprafețele cuptorului incredibil de ușor de întreținut în timp, deoarece reduce aderența grăsimilor în timpul gătitului</p> |
|  <p>Ventilator asistat: Gătit tradițional intens și omogen, potrivit și pentru rețete complexe. Ventilatorul este activ, iar căldura vine de jos și de sus în același timp. Gătitul cu ventilație asigură un rezultat mai rapid și mai omogen, păstrând aroma alimentelor care devin mai suculente. Ideal pentru paste la cuptor, biscuiți, fripturi și plăcinte.</p> |  <p>Static: Gătit tradițional, potrivit pentru prepararea unui singur fel de mâncare pe rând. Ventilatorul nu este activ, iar căldura vine de jos și de sus în același timp. Gătitul static este mai lent și mai delicat, ideal pentru a obține mâncăruri bine gătite și uscate chiar și în interior. Ideal pentru gătitul tuturor tipurilor de fripturi, carnii grase, pâinii, prăjiturilor umplute.</p> |
|  <p>Bază: căldura provine numai din partea de jos a cavității. Ventilatorul nu este activ. Ideal pentru plăcinte dulci și savuroase și pizza. Conceput pentru a finaliza gătitul și a face mâncarea mai crocantă Acest simbol din cuptoarele cu gaz indică arzătorul de gaz.</p> |  <p>Circulară cu element inferior: Adăugarea elementului inferior adaugă căldură suplimentară la bază pentru alimente care necesită gătit suplimentar.</p> |
|  <p>Circular: este funcția perfectă pentru a găti toate tipurile de mâncăruri într-un mod mai delicat. Căldura provine din partea din spate a cuptorului și este distribuită rapid și uniform Ventilatorul este activ. De asemenea, este ideal pentru a găti pe mai multe niveluri fără a amesteca mirosurile și aromele.</p> |  <p>ECO: gătitul cu consum redus de energie: această funcție este deosebit de potrivită pentru gătitul pe un singur raft cu consum redus de energie. Este recomandată pentru toate tipurile de alimente, cu excepția celor care pot genera multă umiditate (de exemplu, legumele). Pentru a obține economii maxime de energie și a reduce timpul, se recomandă să introduceți alimentele în cuptor fără a preîncălzi compartimentul de gătit</p> |

- | | | | |
|--|---|---|---|
|  | <p>Grătar: Căldură foarte intensă care vine doar de sus, de la un element de încălzire dublu. Ventilatorul nu este activ. Oferă rezultate excelente de prăjire și gratinare. Folosit la sfârșitul gătitului, asigură rumenirea uniformă mâncărilor.</p> |  | <p>Grătar cu ventilator: căldură foarte intensă care vine doar de sus, de la un element de încălzire dublu Ventilatorul este activ. Acesta permite prăjirea optimă a celor mai groase tipuri de carne. Ideal pentru bucăți mari de carne.</p> |
|  | <p>Funcția pizza: Funcție specifică pentru a găti pizza în tigaie. Aceasta permite obținerea unei pizza moi în interior și crocante la exterior, cu toppingul perfect gătit, nu uscat și nici ars.</p> |  | <p>Turbo: căldura vine din 3 direcții: de sus, de jos și din spatele cuptorului Ventilatorul este activ. Permite o gătire rapidă, chiar și pe mai multe rafturi, fără a amesteca aromele. Ideal pentru volume mari sau alimente care necesită o gătire intensă.</p> |
|  | <p>Toate ușile interioare din sticlă: Toate ușile interioare din sticlă, o singură suprafață plană, care este ușor de menținut curată.</p> |  | <p>Geamul interior al ușii: poate fi îndepărtat cu câteva mișcări rapide pentru curățare.</p> |
|  | <p>KEEP_WARM_72dpi</p> |  | <p>Lumini laterale: Două lămpi laterale opuse cresc vizibilitatea în interiorul cuptorului.</p> |
|  | <p>Aerul la 40 °C oferă mediul perfect pentru demonstrarea amestecurilor de aluat de tip drojdie. Pur și simplu selectați funcția și puneți aluatul în cavitate pentru a fi alocat</p> |  | <p>Preîncălzire rapidă: gătitul este precedat de faza de preîncălzire care permite compartimentului de gătit să atingă temperatura setată. Această opțiune reduce durata cu până la 50 %.</p> |
|  | <p>SABBATH: funcție care permite gătitul alimentelor respectând prevederile iudaice privind ziua de odihnă.</p> |  | <p>Cavitatea cuptorului are 5 niveluri diferite de gătit.</p> |
|  | <p>Control electronic: Vă permite să mențineți temperatura în interiorul cuptorului cu precizia de 2-3 °C. Acest lucru vă permite să gătiți mese care sunt foarte sensibile la schimbările de temperatură, cum ar fi prăjituri, sufleuri, budinci.</p> |  | <p>Grătar de înclinare: grătarul de înclinare poate fi desfăcut cu ușurință pentru a deplasa elementul de încălzire și pentru a curăța acoperișul aparatului într-un singur pas simplu.</p> |
|  | <p>Curățarea cu vapori: o funcție simplă de curățare cu abur pentru a slăbi depunerile din cavitatea cuptorului.</p> |  | <p>Capacitatea indică cantitatea de spațiu utilizabil în cavitatea cuptorului în litri.</p> |