

KSA600HXE

Familia de produse

Tip capotă

Design

Extracție

Control electronic

Material

Tip de oțel

Cod EAN

Capac

Capac decorativ pentru perete

Coș

Extracție

Da

Oțel inoxidabil

Periat

8017709201586



Estetică

Estetică
Culoare
Finisaj

Universal
Oțel inoxidabil
Satin

Serigraphy colour
Logo

Black
Silk screen

Comenzi



Setare control

Butoane electronice

Afișaj

1 a LED

Programe/funcții

Nr. de viteze

3

Viteză intensivă



Caracteristici tehnice



Nr. lumini 2
Tip lumină LED
Puterea de iluminare 2 W
Scara temperaturii culorii deschise (°K) 3500 °K
Capacitate maximă de evacuare liberă 650 m³/h

Filtre anti-degresare Aluminiu
Indicator înlocuire filtru Da
Ieșire aerisire 150 mm
Distanța minimă față de plita CU GAZ 650 mm
Distanța minimă față de plita ELECTRICĂ 500 mm

Putere motor	250 W	Valvă anti-retur	Da
Nr. de filtre	2		

	Rata de extracție IEC 61591 [m ³ /h]	Nivel de zgomot IEC 60704-2-13 [dB(A)]
Viteza 1	256	51
Viteza 2	368	57
Viteza 3	448	61
Viteză intensivă	603	66

Etichetă performanță/energie

B			
Consumul anual de eficiență (AEChood)	74 kWh/a	Sunet acustic ponderat în aer emisie de putere la viteză maximă (SPEmax)	61 dB(A)
Clasa de eficiență energetică (CEE)	B	Sunet acustic ponderat în aer emisie de putere la viteză de impuls (SPEboost)	66 dB(A)
Eficiența dinamică a fluidelor (FDE)	22,8	Consumul de putere în modul repaus (Ps)	0,49 W
Clasa de eficiență dinamică a fluidelor (FDEC)	B	Factor de creștere a timpului (F)	1,2
Eficiența iluminării (LE)	29 lux/W	Indicele de eficiență energetică	69,5
Clasa de eficiență a iluminării (LEC)	A	Debitul de aer măsurat în cel mai bun punct de eficiență (Qbep)	288 m ³ /h
Eficiența filtrării unsorii (GFE)	76 %	Presiunea aerului măsurată în cel mai bun punct de eficiență (Pbep)	454 Pa
Clasa de eficiență a filtrării unsorii (GFEC)	C	Puterea electrică măsurată la cel mai bun punct de randament (Wbep)	160 W
Debitul de aer la viteză minimă (Qmin)	256 m ³ /h	Consumul nominal de putere al sistemului de iluminare (WL)	5 W
Debitul de aer la viteză maximă (Qmax)	448 m ³ /h	Iluminarea medie a luminii pe suprafața de gătit (Emiddle)	145 lux
Debitul de aer la viteză de impuls (Qboost)	603 m ³ /h	Nivelul de putere acustică la cel mai înalt nivel (Lwa)	61 dB(A)
Sunet acustic ponderat în aer emisie de putere la viteză minimă (SPEmin)	51 dB(A)		





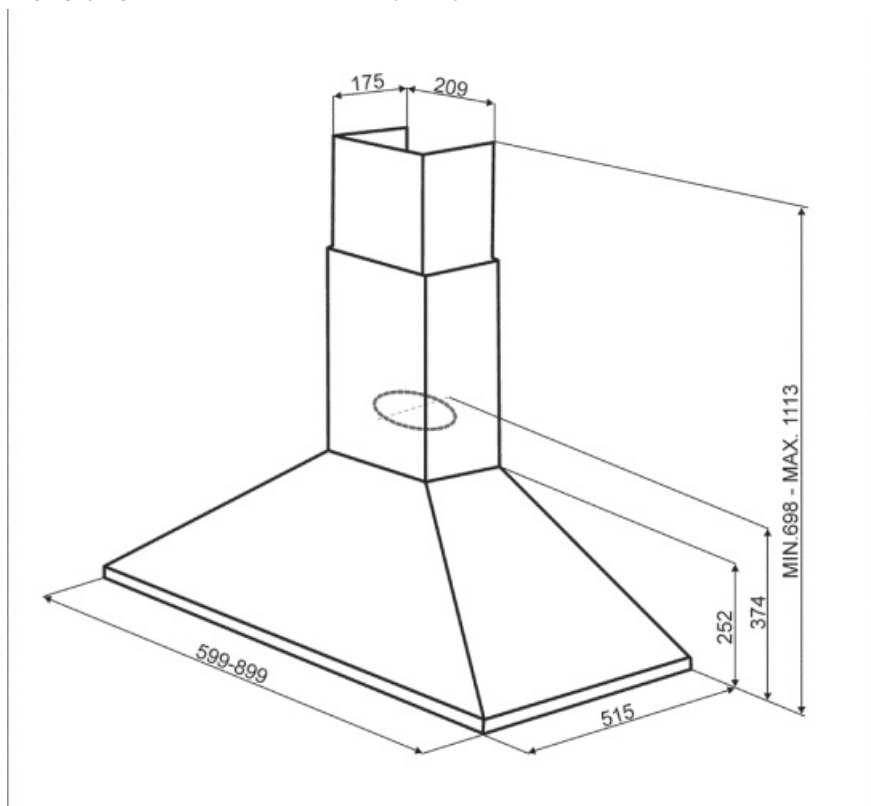

Conexiune electrică

Valoarea nominală a
conexiunii electrice 255 W
Tensiune 220-240 V

Frecvență (Hz) 50-60 Hz
Lungimea cablului de
alimentare 1500 mm



Symbols glossary (TT)

- | | | | |
|--|--|---|--|
|  | Filtre: Modelul are filtre pentru a ajuta la îndepărtarea grăsimii din aburul emanat din tigăi în timpul gătitului. |  | Afișaj cu LED-uri: pentru a afișa programele, funcțiile și opțiunile selectate și timpul până la sfârșitul ciclului. |
|  | B: Clasa energetică a produsului, măsurată de la A+++ la D / G, în funcție de familia de produse. |  | Lumină(e) de avertizare: pentru a vă sfătui când filtrele trebuie schimbate. |
|  | Lumini: Toate modelele de gătit au lumini pentru a ilumina zona de gătit sau pentru a adăuga la ambianța bucătăriei. |  | Setare intensivă/turbo: atunci când este necesară extracția foarte rapidă. |