

TR93BL

Dimensiune aragaz	90x60 cm
Nr. de cavități cu etichetă energetică	2
Sursă de căldură pentru cavitate	ENERGIE ELECTRICĂ
Tip plită	Gaz
Tip de cuptor principal	Termo-ventilat
Tipul celui de-al doilea cuptor	Termo-ventilat
Sistem de curățare a cuptorului principal	Curățare cu vapori
Cod EAN	8017709182458
Clasa de eficiență energetică	A
Clasa de eficiență energetică, a doua cavitate	B



Estetică



Estetică	Victoria	Afișaj	5 butoane electronice
Culoare	Negru	Colour of buttons	Black
Design	Victoria	Nr. de controale	10
Ușă	Cu cadru	Serigraphy colour	Silver
În picioare	Da	Mâner	Smeg Victoria
Tip de suporturi pentru cuve	Fontă	Culoare mâner	Oțel inoxidabil periat
Culoare plită	Email negru	Tip sticlă	Negru
Finalizare panou de comandă	Metal emailat	Plintă	Antracit
Butoane rotative de control	Smeg Victoria	Logo	assembled 50's
Controlează culoarea	Oțel inoxidabil	Logo position	Upstand+ Command panel

Programe/funcții

Nr. de funcții de gătit	5
-------------------------	---

Funcții tradiționale de gătit



Static



Ventilator asistat



Circulaire



Eco



Partea inferioară asistată de
ventilator

Funcții de curățare



Curățare cu vapori

Alte funcții



Dezghețare în funcție de timp

Programe/funcții cuptor auxiliar

Funcții de preparare cavitatea 2

1

Funcții tradiționale de gătit, cavitatea 2



Circulaire

Programe/funcții al treilea cuptor

Nr. de funcții al treilea cuptor

1

Lampă cuptor



Grătar complet



Caracteristici tehnice plită



Nr. total de zone de gătit 6

Față stânga - Gaz - 2UR (dual) - 4.20 kW

Spate stânga - Gaz - AUX - 1.00 kW

Față Centru - Gaz - AUX - 1.00 kW

Spate centru - Gaz - Semirapid - 1.80 kW

Față dreapta - Gaz - Semirapid - 1.80 kW

Spate dreapta - Gaz - rapid - 2.90 kW

Tip de arzătoare cu gaz	Standard	Supape de siguranță pentru gaz	Da
Aprindere electronică automată	Da	Capace de arzător	Emailat negru mat

Caracteristici tehnice ale cuptorului principal



Nr. lumini	1	Ușă interioară detașabilă	Da
Număr ventilator	1	Nr. total de uși de sticlă	3
Volumul net al cavității	61 l	Nr. de uși de sticlă termorelectorizante	1
Volum brut, prima cavitate	70 l	Termostat de siguranță	Da
Material cavitate	Email mereu curat	Sistemul de răcire	Tangențial
Nr. de rafturi	4	Dimensiuni spațiu cavitate utilizabilă (ÎxLxA)	316x460x412 mm
Tip de rafturi	Rafturi metalice	Controlul temperaturii	Electro-mecanic
Tip lumină	Halogen	Putere mai mică a elementului de încălzire	1200 W
Puterea de iluminare	40 W	Element de încălzire superior – Putere	1000 W
Setarea timpului de preparare	Pornire și Oprire	Element gril	1700 W
Deschidere uși	Deschidere laterală	Grătar mare – Putere	2700 W
Deschiderea laterală a ușii	Da	Element de încălzire circulară – Putere	2000 W
Ușă detașabilă	Da	Tip grătar	Electric
Ușă interioară din sticlă plină	Da	Grătar înclinat	Da

Opțiuni cuptor principal

Temporizatorul	Da	Temperatură minimă	50 °C
Sfârșitul alarmei acustice de gătit	Da	Temperatură maximă	260 °C

Caracteristici tehnice ale cuptorului secundar



Volumul net al celei de-a doua cavități	62 l	Ușă detașabilă	Da
Volum brut, a doua cavitate	69 l	Ușă interioară din sticlă plină	Da
Material cavitate	Email mereu curat	Ușă interioară detașabilă	Da
Nr. de rafturi	9	Nr. total de uși de sticlă	2
Tip de rafturi	Rafturi metalice	Nr. uși de sticlă termorelectorizante	1
Nr. lumini	1	Termostat de siguranță	Da
Tip lumină	Halogen	Sistemul de răcire	Tangențial
Puterea de iluminare	40 W		
Deschidere uși	Deschidere laterală		

Deschiderea laterală a uși	Da	Dimensiuni spațiu cavitate utilizabilă (ÎxLxA)	605x275x370 mm
		Controlul temperaturii	Electro-mecanic
		Circular heating element - Power	2500 W

Opțiuni cuptor auxiliar

Temperatură minimă	50 °C	Temperatură maximă	245 °C
--------------------	-------	--------------------	--------

Caracteristici tehnice ale celui de-al treilea cuptor



Volum net, a 3-a cavitate	36 l	Ușă interioară detașabilă	Da
Volum brut, a 3-a cavitate	41 l	Nr. total de uși de sticlă	3
Material cavitate	Email mereu curat	Nr. de uși de sticlă termorelectorizante	1
Nr. de rafturi	2	Termostat de siguranță	Da
Tip de rafturi	Rafturi metalice	Sistemul de răcire	Tangențial
Nr. lumini	1	Dimensiuni spațiu cavitate utilizabilă (ÎxLxA)	169x440x443 mm
Tip lumină	Halogen	Controlul temperaturii	Electro-mecanic
Puterea de iluminare	40 W	Grătar mare – Putere	2700 W
Deschidere uși	Clapetă jos	Tip grătar	Electric
Ușă detașabilă	Da	Grătar înclinat	Da
Ușă interioară din sticlă plină	Da		

Opțiuni al treilea cuptor

Temperatură minimă	50 °C	Temperatură maximă	260 °C
--------------------	-------	--------------------	--------

Accesorii incluse pentru cuptorul principal și plită



Suport din fontă Wok	1	Tavă adâncă de 40 mm	1
Stand Moka din fontă	1	Plasă grătar	1
Raft cu oprire spate și laterală	2	Șine de ghidare telescopice, extracție parțială	1

Accesorii incluse pentru cuptorul secundar



Grilă cuptor cu opritor posterior 4

Suport placă/dispozitiv de încălzire 1

Accesorii incluse pentru al treilea cuptor

Raft cu oprire spate și laterală 1

Tavă adâncă de 40 mm 1

Conexiune electrică

Valoarea nominală a conexiunii electrice 8300 W

Type of electric cable installed

Yes, Single phase

Curent 36 A

Tip de cablu electric

Yes, Double and Three Phase

Tensiune 220-240 V

Frecvență

50/60 Hz

Tensiune 2 (V) 380-415 V

Bloc terminale

5 poles

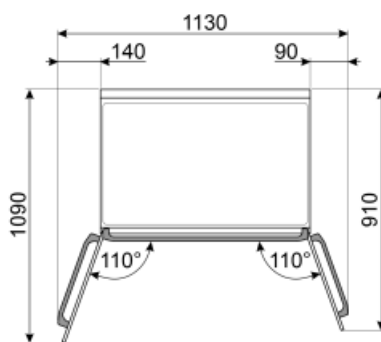
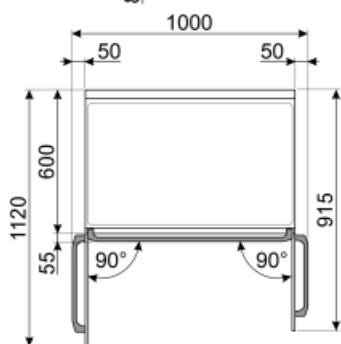
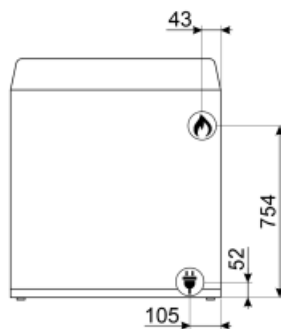
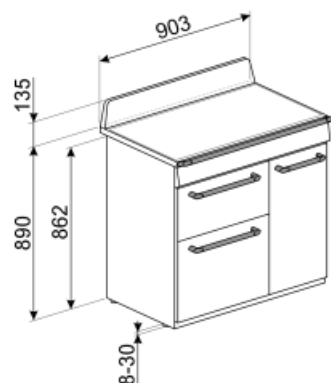

Not included accessories



TPKTR9

Placă grătar Teppanyaki pentru aragazuri Victoria TR9, Master și Sinfonia



AIRFRY

Air fryer rack AIRFRY . Ideal for recreating traditional frying in the oven, but with fewer calories and less fat. It allows you to cook quickly and simply dishes such as French fries, fried vegetables and fish, ensuring perfect browning and crispiness.



SFLK1

Blocare pentru copii

GTP

** Ghidaje telescopice parțial extractibile (1 nivel)** Extracție: 300 mm Material: Oțel Inoxidabil AISI 430 lustruit



PRTX

Piatră de pizza refractară cu mânăre. D=35cm Nu este adecvat pentru cuptoarele cu microunde. Potrivit pentru cuptoare cu gaz, pentru a fi pus pe grătar.

BNP608T

Tavă acoperită cu teflon, adâncime de 8 mm, pentru a fi amplasată pe grilă



BGTR9

Placă grătar din fontă potrivită pentru aragazuri de 90 cm Victoria, 60 și 90 cm Master și Sinfonia

KIT1TR9N

Protecție, 90x75 cm, potrivită pentru aragazuri Victoria TR9, negru



BN620-1

Tavă emailată, 20 mm adâncime

KITH93

Set extensie înălțime (950 mm), potrivit pentru aragazuri TR93



GT1P-2

Ghidaje telescopice parțial extractibile (1 nivel) pentru cuptoare cu cadre metalice. Lungime: 355,5 mm, extracție: 285 mm. Material: Oțel inoxidabil AISI 430 lustruit.

BBQ

Double sided plate BBQ. Suitable for recreating succulent and crispy dishes in the oven with the typical taste of grilled cooking. The ribbed side is particularly suitable for meats and cheeses. The smooth side for fish, seafood and vegetables.



PALPZ

Lopată de pizza cu mânerului pliabil Lățime: 315 mm Lungime: 325 mm

GTT

** Ghidaje telescopice complet extractibile (1 nivel)** Extracție: 433 mm Material: Oțel inoxidabil AISI 430 lustruit



BN640







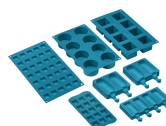









Tavă emailată, 40 mm adâncime















SMOLD

Set de 7 matrițe de silicon pentru înghețate, acadele de gheață, praline, cuburi de gheață sau porții de alimente. Utilizabil de la -60 °C la +230 °C



Symbols glossary (TT)

 <p>A-10 %: Clasa energetică a produsului, măsurată de la A+++ la D / G, în funcție de familia de produse.</p>	 <p>Suporturi din fontă rezistentă: pentru stabilitate și rezistență maximă.</p>
 <p>Sistem de răcire cu aer: pentru a asigura o temperatură sigură a suprafeței.</p>	 <p>Dezghețați în funcție de oră: Funcție de dezghețare manuală. La sfârșitul duratei stabilite, funcția se oprește.</p>
 <p>Uși cu vitraj dublu: Numărul de uși vitrate.</p>	 <p>Uși cu vitraj triplu: Numărul de uși vitrate.</p>
 <p>A: Performanța de uscare a produsului, măsurată de la A+++ la D / G în funcție de familia de produse</p>	 <p>B: Clasa energetică a produsului, măsurată de la A+++ la D / G, în funcție de familia de produse.</p>
 <p>Email Ever Clean: Emailul Ever Clean este aplicat în câmp electrostatic, colț cu colț și margine cu margine, pentru a preveni fisurarea sau crăparea în timp. Este un email pirolitic special, rezistent la acizi, care, pe lângă faptul că are un luciu plăcut, favorizează o mai bună curățare a pereților cuptorului, datorită porozității sale reduse. Este copt la peste 850° C și polimerizat lent la o rată determinată științific pentru a asigura o adâncime și o rezistență uniforme Emailul Ever Clean creează un finisaj impecabil atât pe interiorul cuptorului, cât și pe tăvi, făcând suprafețele cuptorului incredibil de ușor de întreținut în timp, deoarece reduce aderența grăsimilor în timpul gătitului</p>	 <p>Baza asistată de ventilator: combinația dintre ventilator și elementul de încălzire inferior permite terminarea mai rapidă a gătitului alimentelor deja gătite la suprafață, dar nu și în interior. Acest sistem este recomandat pentru a termina gătitul alimentelor care sunt deja bine gătite la suprafață, dar nu și în interior, care necesită, prin urmare, o căldură moderată mai mare. Ideal pentru orice tip de alimente.</p>
 <p>Ventilator asistat: Gătit tradițional intens și omogen, potrivit și pentru rețete complexe. Ventilatorul este activ, iar căldura vine de jos și de sus în același timp. Gătitul cu ventilație asigură un rezultat mai rapid și mai omogen, păstrând aroma alimentelor care devin mai suculente. Ideal pentru paste la cuptor, biscuiți, fripturi și plăcinte.</p>	 <p>Static: Gătit tradițional, potrivit pentru prepararea unui singur fel de mâncare pe rând. Ventilatorul nu este activ, iar căldura vine de jos și de sus în același timp. Gătitul static este mai lent și mai delicat, ideal pentru a obține mâncăruri bine gătite și uscate chiar și în interior. Ideal pentru gătitul tuturor tipurilor de fripturi, carni grase, pâinii, prăjiturilor umplute.</p>
 <p>Circular: este funcția perfectă pentru a găti toate tipurile de mâncăruri într-un mod mai delicat. Căldura provine din partea din spate a cuptorului și este distribuită rapid și uniform Ventilatorul este activ. De asemenea, este ideal pentru a găti pe mai multe niveluri fără a amesteca mirosurile și aromele.</p>	 <p>ECO: gătitul cu consum redus de energie: această funcție este deosebit de potrivită pentru gătitul pe un singur raft cu consum redus de energie. Este recomandată pentru toate tipurile de alimente, cu excepția celor care pot genera multă umiditate (de exemplu, legumele). Pentru a obține economii maxime de energie și a reduce timpul, se recomandă să introduceți alimentele în cuptor fără a preîncălzi compartimentul de gătit</p>
 <p>Element grătar: Utilizarea grătarului oferă rezultate excelente atunci când gătiți carne de porții medii și mici, în special atunci când este combinată cu un rotisor (acolo unde este posibil). De asemenea, ideal pentru gătit cârnați și șuncă.</p>	 <p>Puțină</p>

-  Toate ușile interioare din sticlă: Toate ușile interioare din sticlă, o singură suprafață plană, care este ușor de menținut curată.
-  Lumini laterale: Două lămpi laterale opuse cresc vizibilitatea în interiorul cuptorului.
-  Cavitata cuptorului are 2 niveluri diferite de gătit.
-  Cavitata cuptorului are 9 niveluri diferite de gătit.
-  Control electronic: Vă permite să mențineți temperatura în interiorul cuptorului cu precizia de 2-3 °C. Acest lucru vă permite să gătiți mese care sunt foarte sensibile la schimbările de temperatură, cum ar fi prăjituri, sufleuri, budinci.
-  Arzătoare ultrarapide: Arzătoarele ultrarapide puternice oferă o putere de până la 5 kw.
-  Capacitatea indică cantitatea de spațiu utilizabil în cavitatea cuptorului în litri.
-  Capacitatea indică cantitatea de spațiu utilizabil în cavitatea cuptorului în litri.
-  Geamul interior al ușii: poate fi îndepărtat cu câteva mișcări rapide pentru curățare.
-  Încălzirea raftului pentru farfurii: funcție pentru încălzirea sau menținerea la cald a mâncărilor. Așezați tava de copt pe cel mai de jos raft și stivuiți vasele care urmează să fie încălzite.
-  Cavitata cuptorului are 4 niveluri diferite de gătit.
-  Șine telescopice: vă permit să scoateți antena și să o verificați fără a fi nevoie să o scoateți în întregime din cuptor.
-  Grătar de înclinare: grătarul de înclinare poate fi desfăcut cu ușurință pentru a deplasa elementul de încălzire și pentru a curăța acoperișul aparatului într-un singur pas simplu.
-  Curățarea cu vaporii: o funcție simplă de curățare cu abur pentru a slăbi depunerile din cavitatea cuptorului.
-  Capacitatea indică cantitatea de spațiu utilizabil în cavitatea cuptorului în litri.