

FD70FN1HX



Familia de produse	Frigider
Instalare	Independent
Categorie	Ușă dublă
Lățimea de referință	60-70
Nr. total sistema – Îngheț	Total
Tip răcire	Total Fără Îngheț – sistem dublu de răcire
Dezghețare	Automat
Tip balama	Standard
Loc introducere	Da
Poziție balama	Dreapta
Ușă reversibilă	Da
Cod EAN	8017709295981



Estetică



Estetică	Universal	Tip mâner	Fixat
Culoare	Oțel inoxidabil	Culoare mâner	Argint
Finisaj	Rezistent la degete	Culoare logo	Crom
Design	Plat	Material lateral	Oțel
Material	Oțel inoxidabil	Culoare laterală	Argint
Tip ușă din oțel	Rezistent la deget	Logo	Applied
Mâner	Extern		

Caracteristicile compartimentului frigiderului

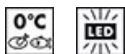

Nr. de rafturi reglabile	2	Tip de husă sertare mai clare pentru legume	Sticlă
Numărul de sertare pentru fructe și legume	2	Zona Life Plus -0 °C	Da
Tip de rafturi reglabile	Sticlă	Lumină internă în frigider	Da
Tip de husă sertare mai clare pentru legume	Standard	Tipul de lumină interioară (frigider)	LED
Capac pentru sertarul de legume	Da		

Ușă Interioară a frigiderului

Numărul de rafturi reglabile pentru uși	3	Nr. de rafturi sticle	1
---	---	-----------------------	---

Alte caracteristici ale frigiderului



Accesorii	Cutie de brânză, Tavă de ouă	Ventilator	Da
Multi Flux	Da		

Caracteristicile compartimentului congelatorului

Nr. de rafturi	1	Tip de rafturi	Sticlă
Tip de lumină internă (congelator)	LED		

Ușă interioară a congelatorului

Nr. rafturi usi reglabile	2
---------------------------	---

Alte caracteristici ale congelatorului

Aparat manual de gheață	Da	Aparat de făcut gheață	Mod manual
-------------------------	----	------------------------	------------

Alte caracteristici tehnice

Tip de control al temperaturii	Electro-mecanic
Nr. compresoare	1
Tip gaz agent frigorific	R600a
Tip de compresor	Standard
Cantitatea de agent frigorific (g)	61 g
Foam agent	Cyclopentane

Etichetă performanță/energie – Reg. 2019

			
Consumul anual de energie	311 kWh/a	Emisiile de zgomot transmise prin aer	41 dB(A) re 1pW
Clasa de eficiență energetică	F	Timp de creștere a temperaturii	13.28 h
Clasa emisiilor de zgomot transmis prin aer	C	4 stele – Capacitate de congelare	7.0 Kg/24h
Volum net total	434 l	Clasa climatică	SN, T
		IEE	125 %







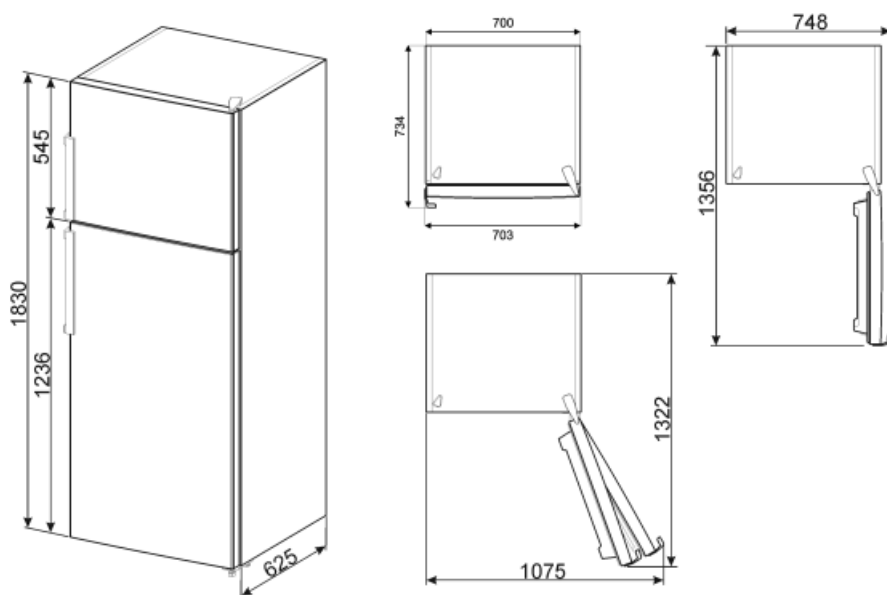



Suma volumelor compartimentului (compartimentelor) congelat(e)	98 l
Suma volumelor compartimentului (compartimentelor) de refrigerare și ale compartimentului (compartimentelor) necongelat(e)	337 l

Conexiune electrică

Ștecher	(F; E) Schuko	Tensiune (V)	220-240 V
Valoarea nominală a conexiunii electrice	200 W	Frecvență (Hz)	50 Hz
Curent	1.39 A	Lungimea cablului de alimentare	210 cm



Symbols glossary (TT)

- | | | | |
|--|--|---|--|
|  | Compartiment de congelare de 4 stele pentru o mai bună conservare a alimentelor. |  | Sistemul automat de dezghețare funcționează prin dezghețare automată la intervale regulate, eliminând complet necesitatea dezghețării. |
|  | A+: Clasa de eficiență energetică A+ ajută la economisirea a până la 10 % energie comparativ cu clasa A. Performanța maximă cu consum minim este garantată. |  | Ventilat Distribuția forțată a aerului rece în compartimentul frigiderului, care permite distribuția uniformă a temperaturii în frigider. |
|  | Oțel Inoxidabil rezistent la amprentă: Oțelul inoxidabil rezistent la amprentă menține aspectul oțelului inoxidabil ca nou. |  | Iluminatul interior CU LED-URI: este o modalitate mai eficientă din punct de vedere energetic și de lungă durată de iluminare a interiorului aparatului. |
|  | Life Plus 0 °C: Temperatura în compartimentele Life Plus este menținută la 0 °C, ceea ce conservă carnea proaspătă și peștele mai mult timp. |  | Plus Aer: păstrează alimentele proaspete pentru mai mult timp. |
|  | Intrare fantă: Frigiderele cu deschidere cu fantă pot fi perfect integrate în structura mobilierului, deoarece ușile deschise la 90° nu depășesc latura produsului. În cazul instalării lângă perete, va fi necesar să se ia în considerare dimensiunile mânerului pentru a deschide ușa la 90°. |  | Clasa de eficiență energetică F |